

# SONICA® 1200



Produktbezeichnungen: **Serie:**  
090.003.0001 **1200M**

## 1,9 Liter

### Allgemeine Merkmale

Die Reinigung mit Hilfe von Ultraschall ist ein modernes, sicheres und wirksames Verfahren, um in kürzester Zeit eine garantierte Tiefenreinigung zu erreichen.

Der Hauptvorteil liegt auf der Hand: zum einen perfekte Sauberkeit der Gegenstände durch die Beseitigung von Schmutz, Verkrustungen sowie festerer Schadstoffe, die manuell sehr schwierig zugänglich sind.

# SONICA® 1200

## 1,9 Liter

REV. 0 05-2010

## Technische Daten

Soltec behält sich vor, kleinere technische Änderungen zur Verbesserung der Geräte ohne vorausgehende Ankündigung vorzunehmen

Netzspannung	230/240 V~50/60Hz
Leistungsaufnahme	80 W
Leistungsaufnahme mit Heizung	—
Max. Spitzenleistung	160 W
Ultraschallfrequenz	45 khz ± 5%
Abfluss und Hahn	No
Anzahl der Schwingsysteme	1
Fassungsvermögen Wanne	1,9
Gesamtgewicht ohne Flüssigkeit	1,8 Kg
Einbauklasse	Klasse II gemäß En 61010
Zulässige Umgebungsbedingungen	Temperatur von 5 bis 40 °C relative Luftfeuchtigkeit 80% bis 31°C mit linearer Abnahme bis zu 50% bei 40°C

## Abmessungen der Wanne, innen

Länge	150 mm
Weite	140 mm
Tiefe	100 mm

## Außenabmessungen

Länge	180 mm
Breite	165 mm
Höhe	210 mm

## Verwendete Materialien

Verkleidung	Stahl AISI 304
Wanne	Stahl AISI 304

### Angaben für den Einsatz als Medizinprodukt:

Bezeichnung: Ultraschall-Reinigungsgerät UMDNS-Nomenklatur (ECRI/DIMDI), 14-263

Zweckbestimmung: Ultraschall-Desinfektion und -Reinigung medizinischer und zahnmedizinischer Instrumente

Klassifizierung (Medizinprodukte-Richtlinie 93/42/EWG, Anhang IX): Klasse I, aktives, nicht invasives, nicht implantierbares Medizinprodukt. Typ, Modell, Seriennummer, Baujahr: Angaben siehe Typenschild auf Geräterückseite

Angaben nach DIN EN 60601-1/VDE 0750 Teil 1/IEC 601-1:

Schutzklasse: 1

Schutztyp (B, BF, CF): entfällt, da kein Anwendungsteil vorhanden

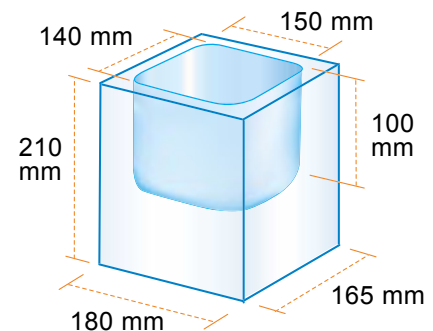

CE 2004/108/EC EMC Directive (EN 61326)  
2006/95/EC LV Directive (EN 61010-1)  
2007/47/EC Medical Device Directive

## Verschiede version

M



Serie M ist das einfaches Model der SONICA Serie. Version M hat ein Zeitgeber mit einer Regelung bis 15 Minuten plus eine Regulation, und einen Sweep System Generator.